

PNK-AC-CNC

AFILADORA CNC DE DISCOS CIRCULARES DE HSS.



PNK-AC-CNC

La PNK-AC-CNC proporciona un proceso totalmente automático de eliminación completa de dientes, re-dentado, re-afilado y biselado para sierras circulares de HSS

La PNK-AC-CNC es una máquina ideal para un completo mecanizado de sierras circulares metálicas. Ello garantiza un óptimo afilado de calidad con su tecnología de última generación.

Todos los datos relacionados con la sierra circular son introducidos gracias a su panel frontal.

Rápido y preciso ajuste con su pulsador de sujeción manual.

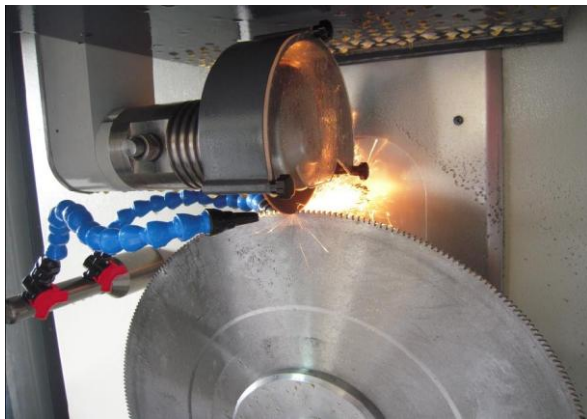

Afilado de sierras circulares de HSS

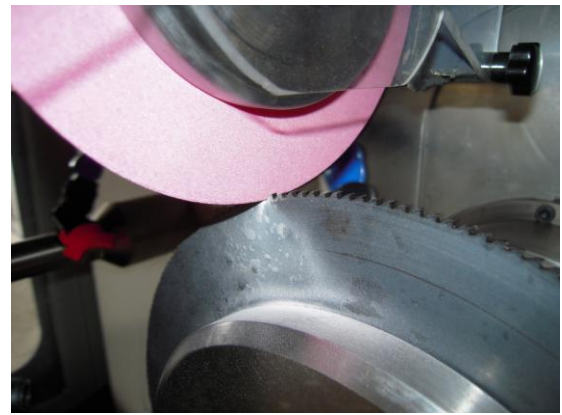

Eliminación de dientes



Re-dentado

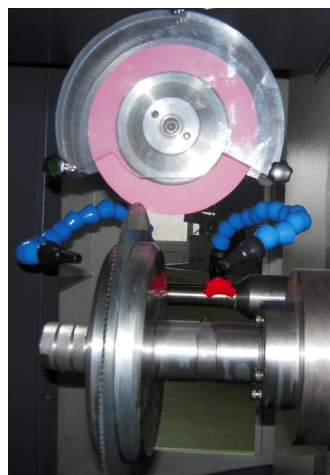

Bisel derecho

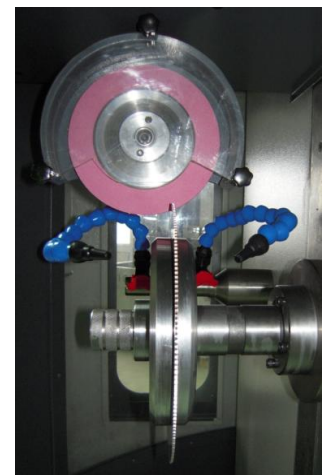

Bisel izquierdo

PNK-AC-CNC

Características generales:

- 4 ejes controlados con servo motor
- Selección de idioma en el panel de control.
- Controlado por PC.
- Sistema operativo Windows®.
- Diámetro máximo exterior Ø700mm.
- Selección de la forma del diente en el panel de control.
- Afilado de todo tipo de dientes comunes en un solo ciclo.
- Biselado automático.
- Introducción del espesor de la sierra en el panel de control.
- Cálculo automático de la distancia de paso entre dientes.
- Precisión absoluta en el paso entre dientes.
- Descarga a través de internet del programa si es necesario.
- Sistema de lubricación centralizada.
- Pantalla del panel de control de LCD
- Velocidad de afilado y de rotación variable.
- Cabezal de afilado montado sobre guías lineales.
- Afilado con CBN o muela vitrificada.
- Afilado apurado de biseles incluso en sierras con biselado desgastad derecha-izquierda.
- Sistema de extracción de aire integrado.
- Emulsión de agua en aceite refrigerante.
- Cabina totalmente cerrada para seguridad del operario.
- Controles simples para un fácil manejo.
- Estructura rígida.
- Cabina ergonómica para una fácil carga y descarga.
- Fabricada conforme a los estándares de la CE.

PNK-AC-CNC

Especificaciones Técnicas:

Diámetro exterior de la sierra circular	Ø60-700mm
Biselado automático	Ø120-700mm
Espesor sierra	Max. 8mm
Paso diente	1-55mm
Número dientes	2-998
Muela afilado CBN	Ø200mm x 20mm
Muela afilado vitrificada	Ø20mm x 20mm
Potencia motor muela de afilar	1,72kW
Tipo de refrigerante	Taladrina
Capacidad del motor del refrigerante	35 lt/min.
Presión refrigerante	10 bar
Capacidad deposito refrigerante	~60lt.
Cantidad de motores	7
Potencia	~5,25kW
Voltaje	380V, 3Ph, 50-60Hz
Peso neto/bruto	950/975kg
Dimensiones	1600*2000*1975mm

Formas de los dientes:

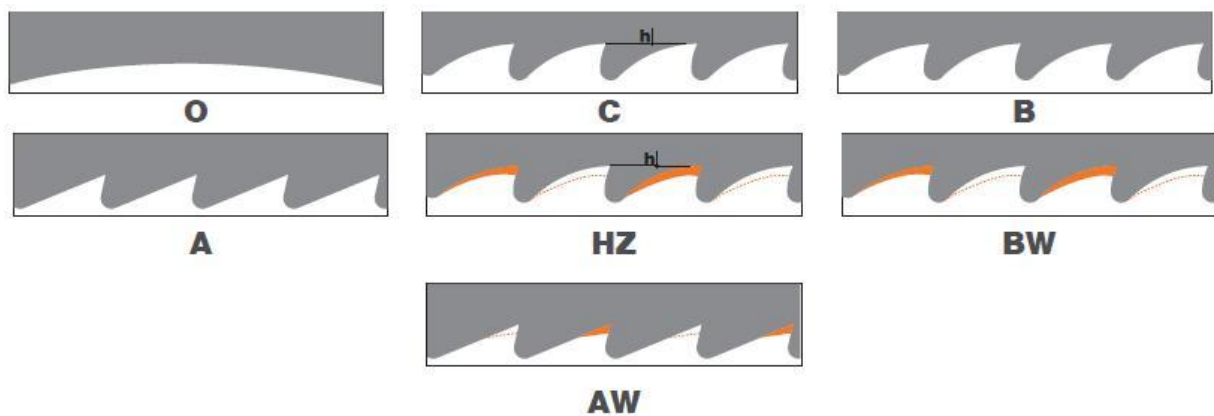

PNK-AC-CNC

Ejes de la máquina:

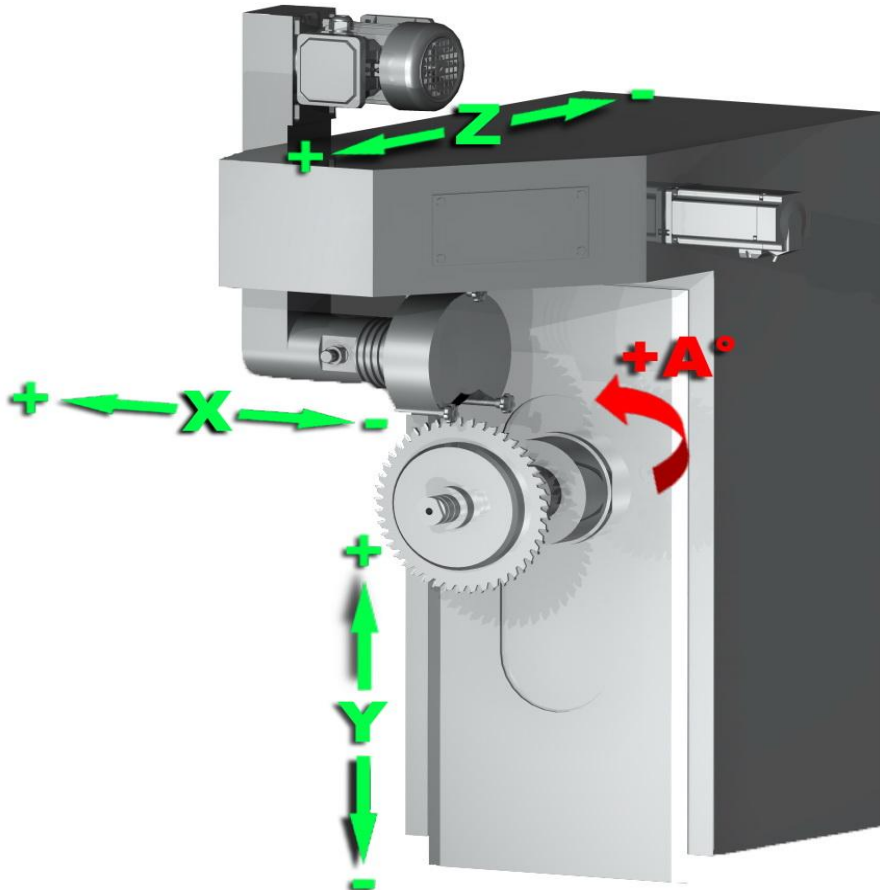

Motores en la máquina:

	Potencia (kW)	Revoluciones (r.p.m.)	Voltaje	Características adicionales
Eje X	0.75	3000	--	Servo motor
Eje Y	0.75	3000	--	Servo motor
Eje Z	0.45	3000	--	Servo motor
Eje A	0.45	3000	--	Servo motor
Motor muela afilado	1,72	2800	--	AC motor (Velocidad controlada)
Motor refrigerante	0.09	2800	380V-3fases	AC motor
Motor succión de aire	0,14	2800	230V-1fase, 50Hz	AC motor

PNK-AC-CNC

Pantallas operación:

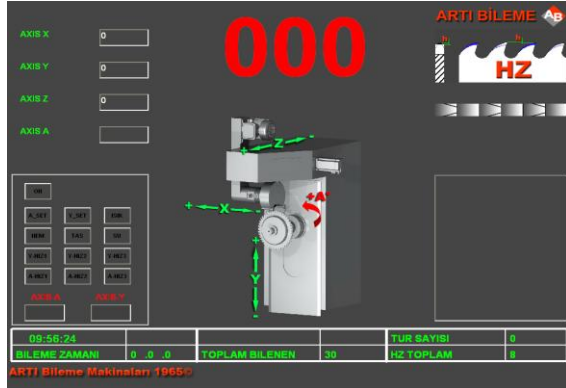

PNK-AC-CNC Pantalla general

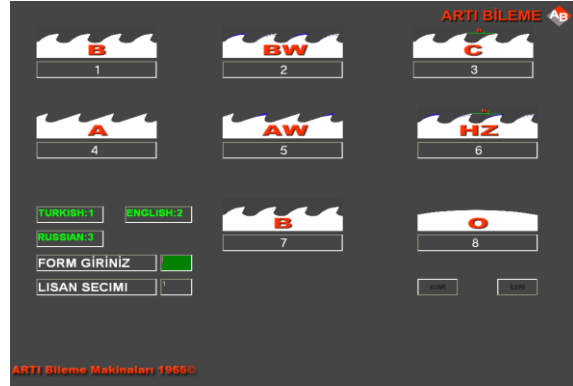

Pantalla selección forma

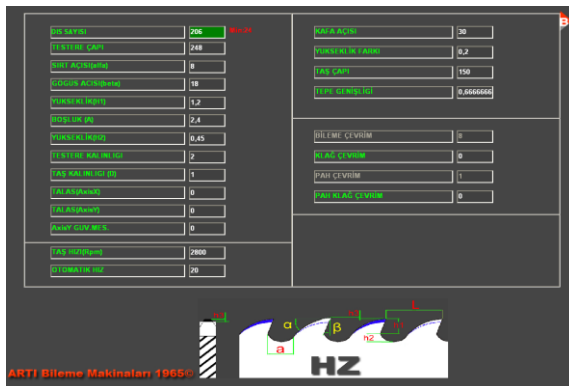

Pantalla introducción de parámetros



Pantalla operación de re-dentado.

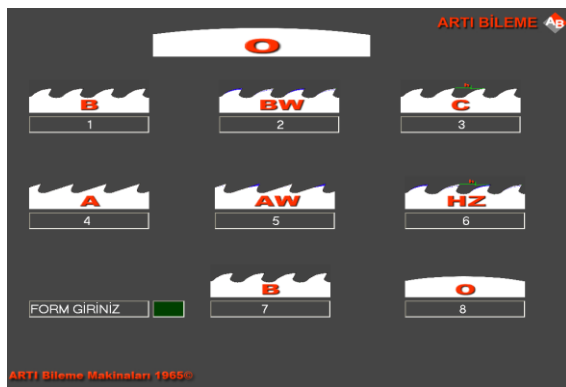

Pantalla selección forma de re-dentado.

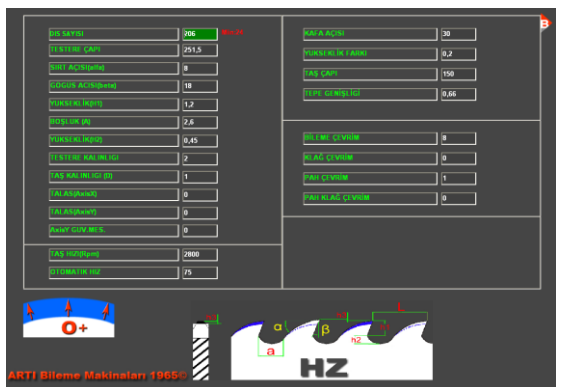

Pantalla introducción parámetros redentado.

PNK-AC-CNC

Muelas afilado:

- Muela de afilado vitrificada:

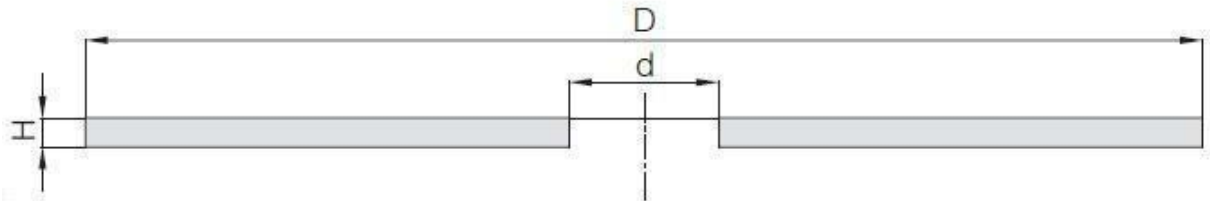

Tipo: 1A1
D: Ø200mm
d: Ø20mm
H: 3mm

- Muela de afilado CBN:

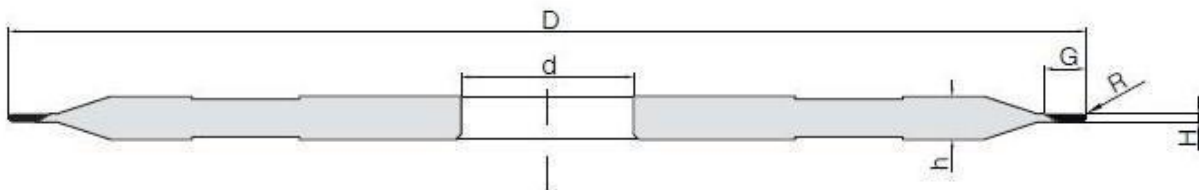

Tipo: 14F1
D: Ø200mm
d: Ø20mm
H: 1.7mm
G: 8mm
h: 8mm
R: 0.8mm

PNK-AC-CNC

Highlights:



Panel de control LCD



Unidad succión de aire.



Deposito de refrigerante de 60 litros con indicador de nivel.



Pulsador manual

Sujeciones suministradas con la máquina para sierras:

Ø20 – 22 – 25 – 30 – 32 – 35 – 40 – 45 – 50 – 55mm

Periodo de garantía:

Garantía mecánica : 1 año contra defectos de fabricación.
Garantía electrónica : 2 años contra defectos de fabricación.

(La garantía no cubre los motores eléctricos)

Suplementos opcionales:

- Muela de afilado CBN
- muela de afilado Vitrificada.
- Soporte de aluminio magnético.
- Soportes de sierras para varios tamaños.
- (Soportes para sierras hasta Ø55mm son suministrados con la máquina sin cargo. Cada soporte para diámetros superiores es opcional.)
- Embalaje cerrado.

Se facturará por separado.